

FEATURES & BENEFITS

HÖCHSTE EFFIZIENZ

Mit bis zu 157lm/W gehört die MINERGIE®-zertifizierte Bürostehleuchte ECO B zu den energieeffizientesten Arbeitsplatzbeleuchtungen im Markt. Mit einem Nettolichtstrom von über 12950 Lumen lassen sich 2er- sowie 4er-Arbeitsplätze ausleuchten, wobei die benötigte Anschlussleistung nur 82.5W beträgt. Für die Anwendung bei 1er-Arbeitsplätzen, ist ECO B auch in der Variante mit nur einem Lichtfeld erhältlich.

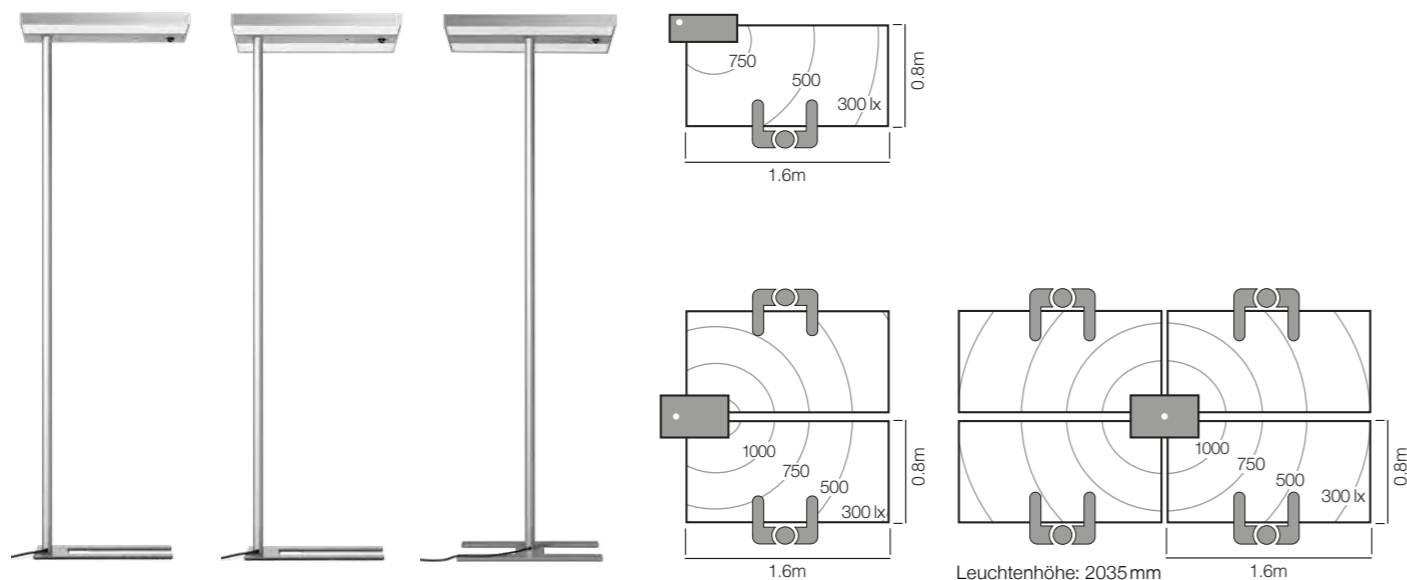

SENSONIC LICHTSTEUERUNG

Bei ineffizienter Nutzung erbringt auch die effizienteste Technologie nur einen begrenzten Mehrwert. Aus diesem Grund ist die ECO B Stehleuchte mit der präsenz- und fremdlichtabhängigen Steuerung SENSONIC ausgerüstet, welche vollautomatisch für die optimalen Lichtverhältnisse im Raum sorgt. Dabei wird die benötigte Lichtstärke laufend an das vorhandene Fremdlicht angepasst. Der richtbare Präsenzsensordetektiert auch kleinste Bewegungen im Erfassungsbereich, wodurch eine auf den Anwender optimierte Lichtsteuerung gewährleistet wird.

Zusätzlich zur Standardfunktion verfügt die Steuerung auch über einen Halbautomatik-Modus. Im Halbautomatik-Modus schaltet die Stehleuchte nicht autonom ein, sondern muss durch den Nutzer bewusst manuell eingeschaltet werden. Wird ein Raum nur für kurze Zeit betreten, wird eine automatische Einschaltung verhindert und zusätzlich Energie gespart.

