

CILINDRO Manual

Einbauleuchte
Recessed Luminaire
Luminaire encastré
Luce da incasso

A006247 25/05 **alteme**[®]

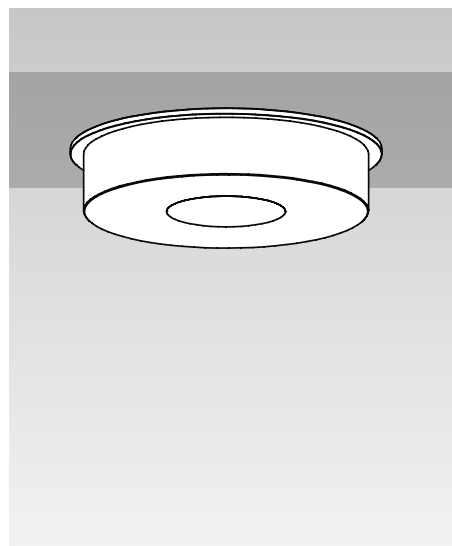
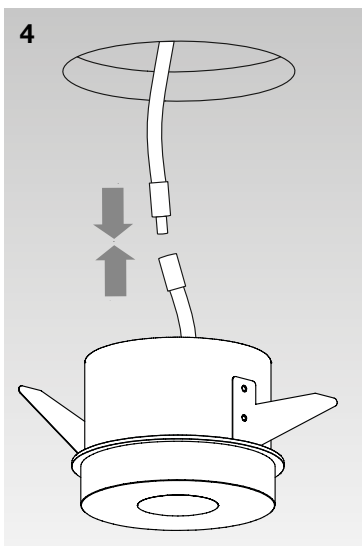
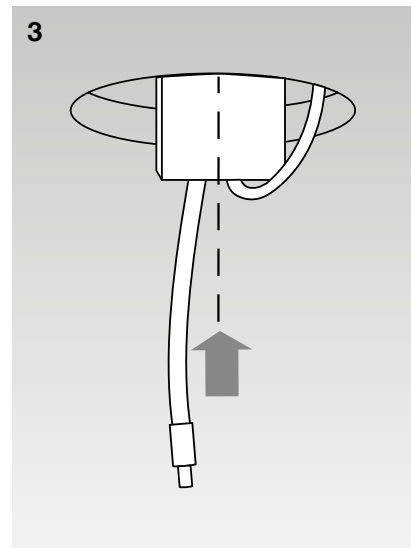
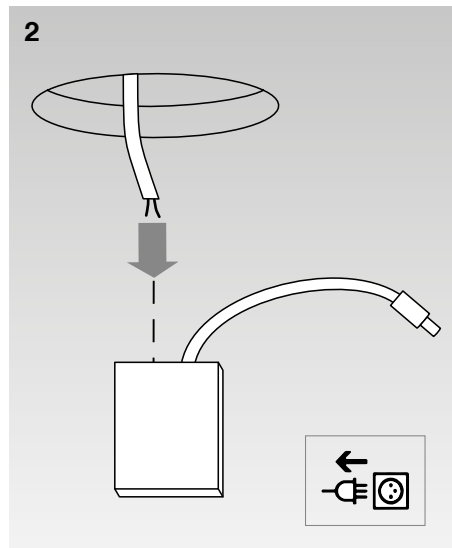
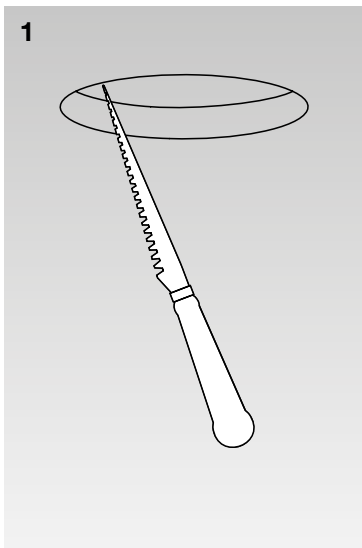
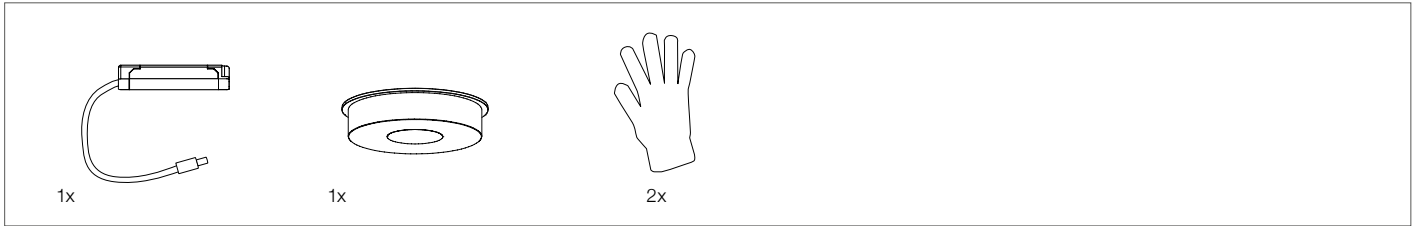

CILINDRO Manual

DE Allgemeine Informationen

Bei der Montage sind die nationalen Installations- und Unfallverhütungsvorschriften, sowie die Warnhinweise ESD-Schutzmassnahmen zu beachten.

Reinigung

Die Reinigung der Kunststoffteile ist mit einem weichen Tuch und ggf. mit einem handelsüblichen, pH-neutralen, nicht scheuernden Reinigungsmittel vorzunehmen.

Minimales Einbauvolumen

- Einbauvolumen mit mindestens 12 dm³
- Einbetoniergehäuse HaloX100 mit Trafotunnel 190
Kaiser Artikelnummer: 1281-30 mit Frontteil Einbaudurchmesser 95 mm
Kaiser Artikelnummer: 1281-06
- Einbaugehäuse (Flammbox) Kaiser Artikelnummer 9435-03 oder vergleichbar

Warnhinweise

Zur Vermeidung von Gefährdungen darf eine beschädigte, äussere, flexible Leitung dieser Leuchte ausschliesslich vom Hersteller, seinem Servicevertreter oder einer vergleichbaren Fachkraft ausgetauscht werden.

FR Informations générales

Lors du montage, il convient de respecter les prescriptions nationales en matière d'installation et de prévention des accidents, ainsi que les avertissements relatifs aux mesures de protection ESD.

Nettoyage

Nettoyage du luminaire: le nettoyage des pièces en plastique doit être effectué avec un chiffon doux et, si nécessaire, avec un produit de nettoyage courant au pH neutre et non abrasif.

Volume d'installation minimal

- Volume d'encastrement avec au moins 12 dm³
- Boîtier à sceller HaloX100 avec tunnel de transformateur 190
Kaiser Numéro d'article: 1281-30 avec partie frontale Diamètre d'encastrement 95 mm
Numéro d'article Kaiser: 1281-06
- Boîtier d'encastrement (boîte à flamme) Kaiser numéro d'article 9435-03 ou comparable

Avertissements

Afin d'éviter tout danger, un câble flexible extérieur endommagé de ce luminaire ne peut être remplacé que par le fabricant, son représentant de service ou un spécialiste comparable.



- DE** Leuchte spannungslos schalten.
- EN** Disconnect lamp from the power supply.
- FR** Mettre le luminaire hors tension.
- IT** Disattivare la luce.



- DE** Nicht über den Hausmüll entsorgen, sondern ordnungsgemäss dem Recycling zuführen.
- EN** Do not dispose as household waste, but make the proper recycling.
- FR** Ne pas jeter avec les ordures ménagères, mais faire le recyclage approprié.
- IT** Non smaltire come rifiuti domestici, ma riciclare correttamente.

IP20

- DE** Schutz gegen Eindringen von festen Fremdkörpern über Ø 12 mm.
- EN** The fitting is protected against penetration by solid bodies of over Ø 12 mm.
- FR** Le raccord est protégé contre la pénétration de corps solides de plus de 12 mm de diamètre.
- IT** Il raccordo è protetto contro la penetrazione di corpi solidi di Ø superiore a 12 mm.



- DE** Leuchten der Schutzklasse II
- EN** Luminaires in protective class II
- FR** Luminaires de la classe de protection II
- IT** Apparecchi in classe di protezione II



- DE** Nur für den Gebrauch in Innenräumen
- EN** This product is designed for indoor use only
- FR** Ce produit est conçu pour être utilisé à l'intérieur uniquement
- IT** Questo prodotto è progettato solo per uso interno



- DE** Elektrostatisch gefährdete Bauelemente
- EN** Static Sensitive Devices
- FR** Dispositifs sensibles à l'électricité statique
- IT** Dispositivi sensibili alla statica

EN General information

For installation, observe the statutory installation and safety regulations and the warnings regarding electrostatic discharge.

Cleaning

Clean the plastic parts with a soft cloth and a conventional, neutral and non-abrasive detergent.

Minimum installation space requirements

- Installation space of at least 12 dm³
- Casing for embedding in concrete HaloX100 with tunnel 190 by Kaiser, item number: 1281-30 with front part Ceiling exit diameter 95 mm
Kaiser, item number: 1281-06
- Installation casing (flame box) by Kaiser, item number 9435-03 or similar

Warnings

For safety reasons, damaged, exposed flexible cables of this luminaire must be replaced by the manufacturer, an authorised service agent or a suitably qualified electrician.

IT Informazioni generali

Durante l'installazione è necessario rispettare le norme nazionali di installazione e prevenzione degli infortuni, nonché le avvertenze sulle misure di protezione ESD.

Pulizia

Le parti in plastica devono essere pulite con un panno morbido e, se necessario, con un detergente non abrasivo a pH neutro disponibile in commercio.

Volume minimo di installazione

- Volume di installazione con almeno 12 dm³
- Alloggiamento in fusione HaloX100 con tunnel di trasformazione 190
Codice articolo Kaiser: 1281-30 con diametro di installazione della parte anteriore di 95 mm
Codice articolo Kaiser: 1281-06
- Alloggiamento di installazione (flame box) Codice articolo Kaiser 9435-03 o simile

Avvertenze

Per evitare rischi, un cavo flessibile esterno danneggiato di questa lampada può essere sostituito solo dal produttore, dal suo rappresentante del servizio di assistenza o da uno specialista analogo.